

ASP-V

AERATEURS DE SURFACE

PUISSANCE KW: 2,2 ÷ 55

TOURS/min: 42 ÷ 68

Principalement utilisés pour le traitement biologique des eaux usées dans les bassins et dans les lagunes, ils sont disponibles en version fixe ou flottante.

AIREADORES DE SUPERFICIE

POTENCIA KW: 2,2 ÷ 55

REVOLUCIONES/min: 42 ÷ 68

Los aireadores de superficie se utilizan principalmente en las instalaciones de depuración de aguas residuales con tratamiento biológico e instalaciones de lagunaje. Pueden realizarse en dos versiones: fija o flotante.



Wastewater Treatment Aeration & Mixing

Les aérateurs de surface ASP-V sont réalisés en version fixe ou flottante. La version flottante est dotée d'une plateforme avec 3 flotteurs sur laquelle est fixé l'aérateur.

Les aérateurs ASP-V sont à rotation lente et équipés d'une turbine de type semi-ouverte afin de brasser une grande quantité d'eau avec une puissance absorbée réduite.

Chaque unité dispose d'un moteur spécial pour une utilisation à l'extérieur, d'un réducteur à engrenages, d'un arbre de transmission, d'une turbine en fibre de verre renforcée, d'une plaque d'assise réglable, de tiges filetées d'ancrage en acier zingué et de la visserie nécessaire.

LA TURBINE

De construction monolithique, elle est réalisée en fibre de verre, très résistante à la corrosion, remplie de mousse polyuréthane et renforcée avec une armature interne métallique. La légèreté de la turbine ainsi que sa flottaison naturelle compensent en partie la charge dynamique et assurent ainsi une plus grande longévité des roulements du réducteur. L'inclinaison des aubes intégrées à la turbine, alliée au profil de cette dernière garantit une efficacité optimale du brassage et du transfert d'oxygène.

LE MOTEUR ELECTRIQUE

Est adapté à un usage extérieur dans les conditions atmosphériques les plus diverses. Il peut en outre être piloté avec un variateur de fréquences qui permet de faire varier la vitesse et le sens de rotation, et qui offre ainsi une extrême souplesse d'utilisation.

LES REDUCTEURS

Sont au choix de types divers: épi-cycloïdal ou planétaire, à arbres parallèles, à engrenages cylindriques, etc. Le choix du réducteur se fait après évaluation de paramètres comme par exemple la puissance de la machine, la température ambiante, etc..

REGLAGES

Le respect des conditions d'utilisation liées à la puissance de chaque aérateur assure un rendement de transfert d'oxygène en KgO_2/KWh constant.

En revanche, la puissance absorbée et le transfert total d'oxygène sont modifiés en agissant sur la profondeur d'immersion de la turbine.

Los aireadores de superficie ASP-V pueden realizarse en dos versiones: fija o flotante. Esta última está formada por un sistema de flotación sobre el cual se fija el aireador.

Se caracterizan por su bajo número de giros y por ser capaces de bombear una gran cantidad de agua con reducida potencia, con flujo ascendente y con un rotor de tipo semiaabierto. Cada unidad está compuesta por un motor especial para servicio externo, por un reductor de engranajes, un transmisor, un rotor en fibra de vidrio reforzado, plancha de regulación, barras de anclaje en acero zincado, regulación y accesorios necesarios.

EL ROTOR

Está realizado en fibra de vidrio y es una construcción monolítica, muy resistente a la corrosión, reforzada internamente con una estructura de acero y relleno con espuma poliuretánica. Siendo flotante, durante su funcionamiento contrasta el empuje hacia abajo aumentando la duración de los cojines del reductor. La transferencia de oxígeno se optimiza por la inclinación de las paletas, integradas en el rotor, y por el especial perfil del rotor.

EL MOTOR ELÉCTRICO

Es idóneo para funcionar en espacios abiertos, es adaptado a todo tipo de condiciones atmosféricas, además puede ser conectado a un variador de frecuencia para modificar el número de giros o el sentido de rotación. De todas maneras se constituye un sistema que consiente una elevada flexibilidad de uso al aireador.

LOS REDUCTORES

Pueden ser de distintas tipologías: epicicloidales, de ejes paralelos, de ejes coaxiales, etc. Para la elección del reductor se valúan parámetros, como por ejemplo la potencia de la máquina, la temperatura exterior y otros más.

REGULACIÓN

Haciendo funcionar los aireadores en las condiciones sugeridas por cada potencia, la eficiencia en la transferencia de oxígeno en KgO_2/KWh queda constante.

Es posible modificar la eficiencia de oxigenación cambiando la inmersión del rotor en el agua.

GALLERY



Aérateur de surface fixe type ASP-V, installé sur passerelle en béton.
Instalación de aireador de superficie modelo ASP-V, versión fija.



Aérateur de surface fixe type ASP-V, installé sur passerelle en béton.
Instalación de aireador de superficie modelo ASP-V, versión fija.



Aérateur de surface fixe type ASP-V, installé sur passerelle en béton.
Instalación de aireador de superficie modelo ASP-V, versión fija.

ASP-V

Aérateur de surface - Installation fixe
Turbinas de aireación - Instalación fija

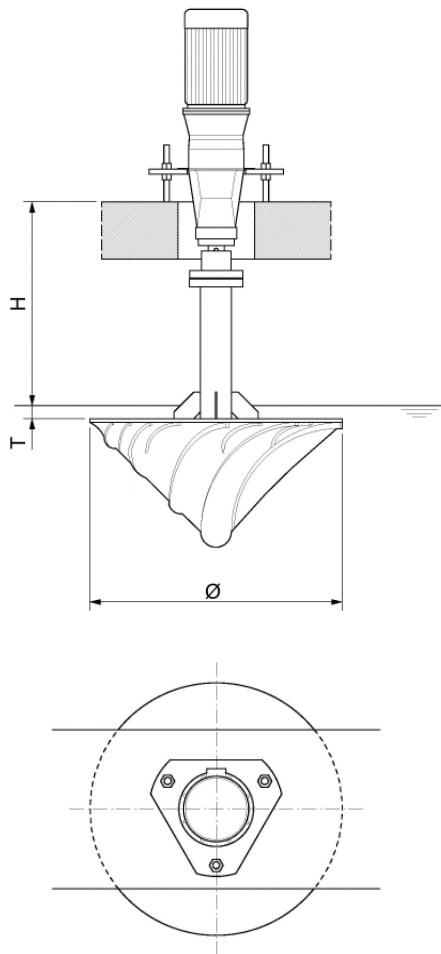
**ASP-VG**

Aérateur de surface - Installation flottante
Turbinas de aireación - Instalación flotante

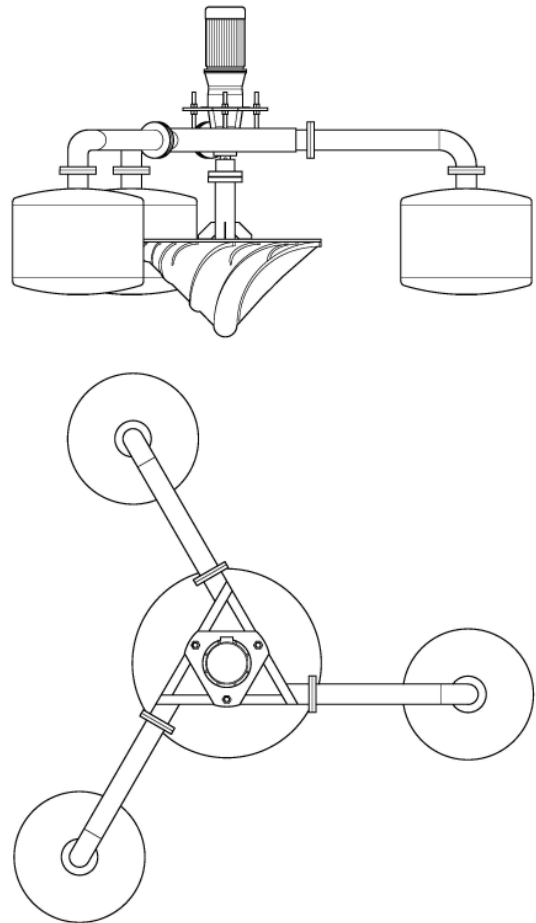
**CARACTERISTIQUES TECHNIQUES - CARACTERÍSTICAS TÉCNICAS**

Type Modelo	Puissance Potencia	Turbine Ø Rotor Ø	Tours/min Rev./min	Transfert d'oxygène (SOTR) Transferencia de oxígeno (SOTR)	Gerbe Ø Chorro Ø	Dim. min. du bassin (*) Dim. mín. estanque	Dim. max. du bassin (*) Dim. máx. estanque	Profondeur d'eau min. Min. nivel líquido estanque (*)	Profondeur d'eau max. Máx. nivel líquido estanque (*)	H	T Immersion - Emersion + Inmersión - Emersión +
	kW	mm		Kg O ₂ / h	m	m	m	m	m	mm	mm
ASP-V 30	2,2	1.310	41	4,8	3,6	4,5	8,5	1,5	3,5	650	-0 ÷ -50
ASP-V 55	4,0	1.310	48	9,0	4,0	6,0	11,5	1,5	4,0	650	-0 ÷ -50
ASP-V 75	5,5	1.310	55	12,0	4,2	7,0	13,5	1,5	4,0	700	-0 ÷ -50
ASP-V 100	7,5	1.310	59	17,0	4,3	8,0	16,0	1,5	4,0	700	-0 ÷ -50
ASP-V 150	11,0	1.310	65	25,0	5,1	9,0	18,0	1,5	4,5	700	-0 ÷ -50
ASP-V 200	15,0	1.310	82	33,0	5,8	10,0	21,0	1,5	4,5	700	-0 ÷ -50
ASP-V 250	18,5	2.210	38	46,0	6,0	11,0	21,5	1,5	4,5	900	+50 ÷ +150
ASP-V 300	22,0	2.210	47	55,0	6,3	12,0	23,5	2,0	5,0	900	+50 ÷ +150
ASP-V 400	30,0	2.210	52	64,0	6,6	14,0	27,5	2,0	5,0	900	+50 ÷ +150
ASP-V 500	37,0	2.210	56	80,0	6,8	14,5	29,0	2,0	5,5	900	+50 ÷ +150
ASP-V 600	45,0	2.210	58	96,0	7,0	16,0	32,0	2,0	5,5	900	+50 ÷ +150
ASP-V 750	55,0	2.210	68	120,0	7,3	17,5	37,0	2,0	5,5	900	+50 ÷ +150

(*) Dimensions conseillées

(*) Dimensiones aconsejadas



Aérateur de surface flottant type ASP-V.
 Instalación de aireador de superficie modelo ASP-V,
 versión flotante.



Aérateur de surface flottant type ASP-V.
 Instalación de aireador de superficie modelo ASP-V,
 versión flotante.



Aérateur de surface flottant type ASP-V.
 Instalación de aireador de superficie modelo ASP-V,
 versión flotante.



S.C.M. Technologie s.r.l.

Via Einstein 6/A - 46030 San Giorgio (MN) - Italy
tel. +39/0376 321936 - fax +39/0376 364472
<http://www.scmtec.com> - e-mail: info@scmtec.com

Notre entreprise suit une politique d'amélioration constante des produits, pour cette raison les valeurs de ces tableaux ne sont pas contractuelles et nous nous réservons le droit d'apporter des modifications sans préavis.

La política de nuestra empresa es la de mejorar constantemente el producto, por lo tanto los valores de los cuadros no son vinculantes y nos reservamos el derecho de modificar las máquinas sin previo aviso.