

**BLT**

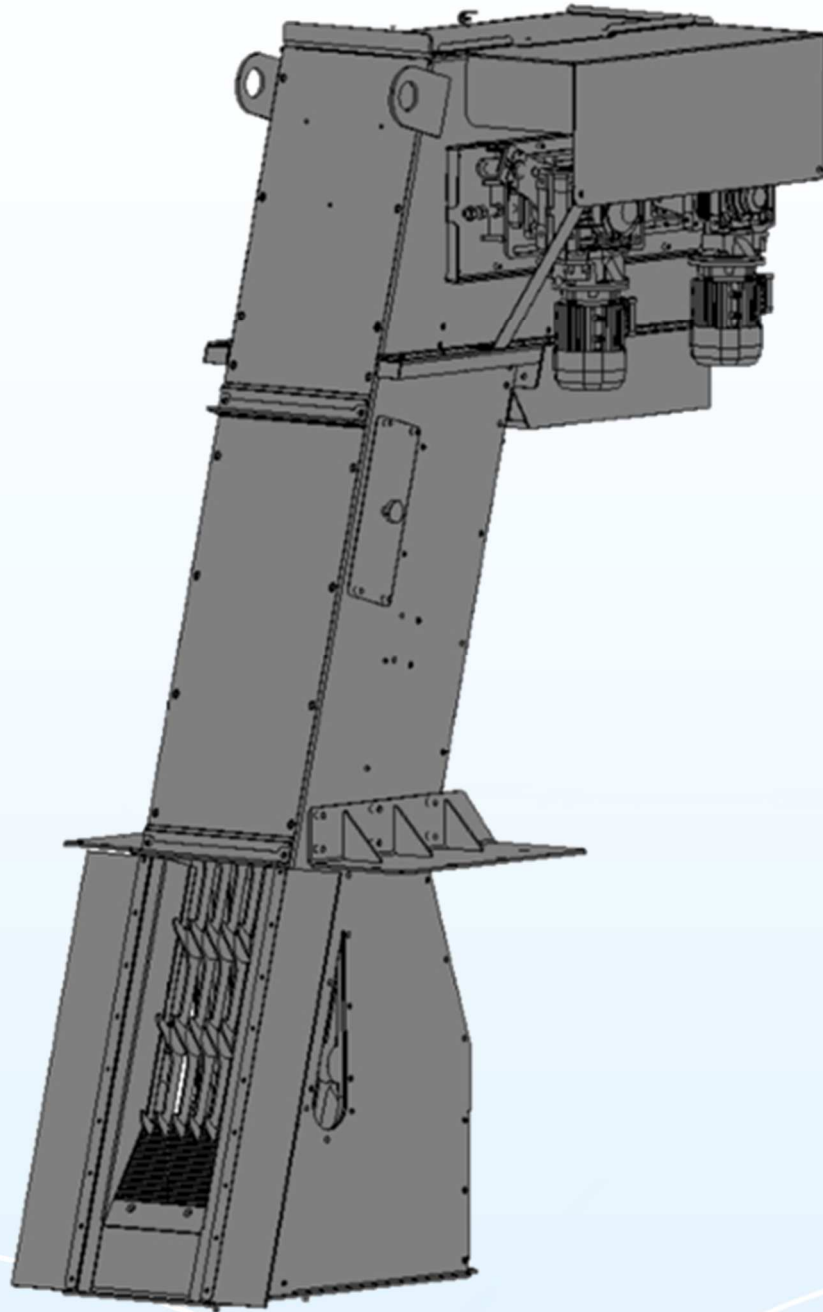

**GRIGLIA A TAPPETO ROTANTE**  
**BELT SCREEN**

## BLT - GRIGLIA A TAPPETO ROTANTE

La griglia a tappeto rotante SEFT è composta da un tappeto formato da dentini e spaziature in polietilene ad alta resistenza; il suo funzionamento è rotativo e ciò che non passa attraverso le spaziature della griglia viene raccolto e scaricato dalla bocca di scarico situata nella parte superiore della macchina.

L'utilizzo di questo tipo di griglia è ottimale per ottenere una grigliatura medio-fine, a seconda della luce di filtrazione.

La pulizia del tappeto filtrante è garantita sia da ugelli posti nella parte superiore della macchina, sia da sistemi di spazzole che consentono di avere la griglia pulita ad ogni passaggio del tappeto.

Il materiale di costruzione della cassa contenitiva può essere acciaio inox AISI 304 L oppure AISI 316 L.

### CARATTERISTICHE COSTRUTTIVE

Larghezza canale (A)	da 500 mm a 2000 mm
Luce di filtrazione	da 3 a 50 mm

## BLT - BELT SCREEN

*The grid in rotating carpet SEFT is composed of a carpet formed by teeth and spacing made of high strength polyethylene.*

*During running phase what does not pass through the spacing of the grid is collected and discharged from the discharge spout located at the top of machine.*

*The use of this type of grid is optimal to obtain a medium-fine screening, depending on the used filtration spacing.*

*The cleaning of the filter mat is guaranteed by nozzles placed in the upper part of the machine, and from 2 systems of brushes which allow to obtain the clean grid at each step of the carpet.*

*The material of construction of the external structure can be stainless steel AISI304 L or AISI316L.*

### MANUFACTURING FEATURES

Channel Width (A)	from 500 mm to 2000 mm
Filtration spacing	from 3 mm to 50 mm



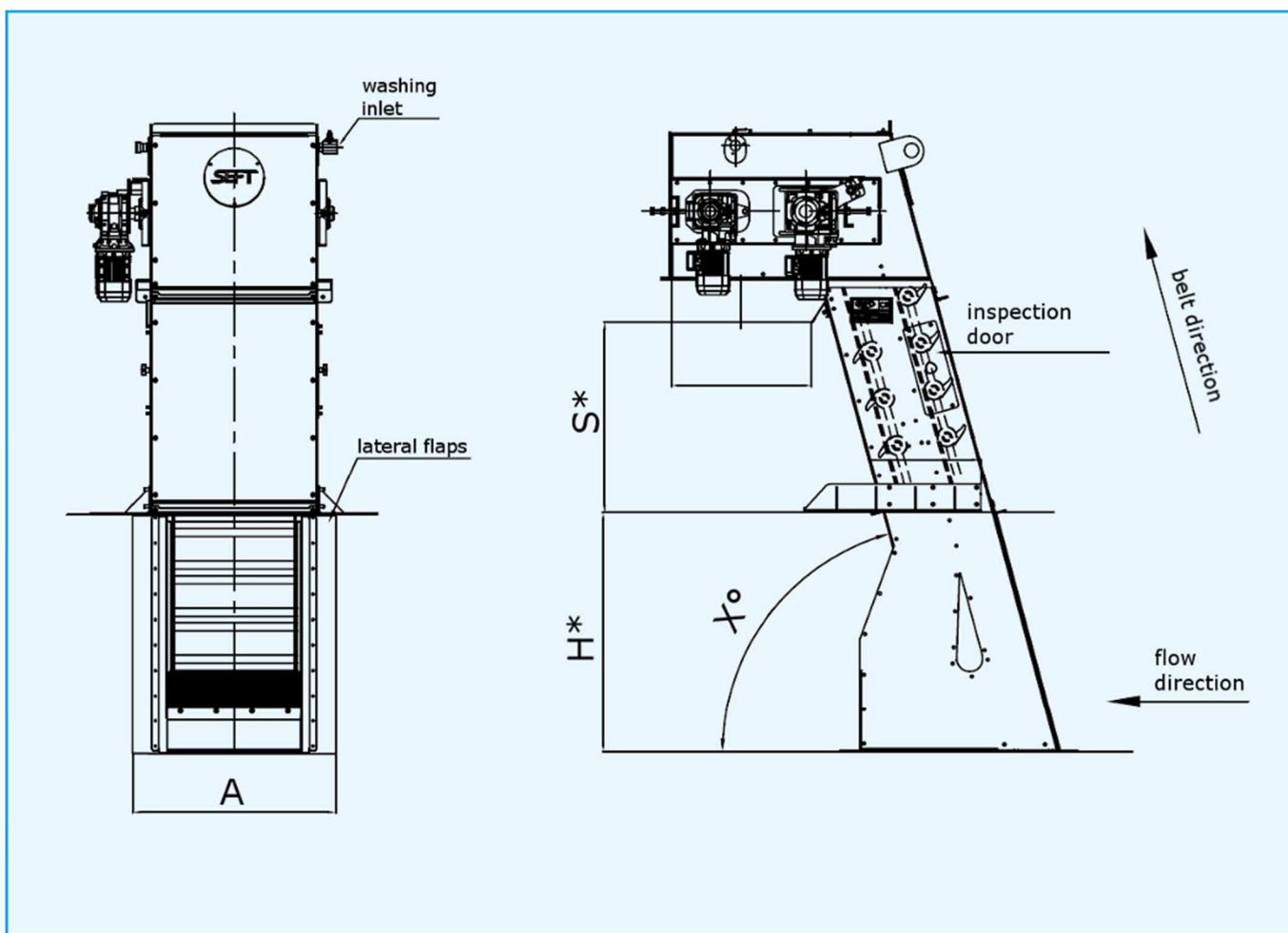

### DETTAGLI TECNICI / TECHNICAL DETAILS

MODELLO type	BLT-400	BLT-600	BLT-800	BLT-1000	BLT-1200	BLT-1400	BLT-1600	BLT-1800	BLT-2000
A mm	400	600	800	1000	1200	1400	1600	1800	2000
H*mm	1500 - 6000								
S*mm	1000								
velocità pettini combs speed (m/min)	6								
potenza kW nastro belt motor power	0,55	0,55	0,55	0,55	0,55	0,55	0,75	0,75	0,75
potenza kW spazzola brush motor power	0,55	0,55	0,55	0,55	0,55	0,55	0,75	0,75	0,75
spaziatura mm spacing	3-6-9-12-15-20-25-30-35-40-45-50								
inclinazione X inclination	60°-75°								

le motorizzazioni possono variare in base alla configurazione di macchina  
based on machine configuration, motor power could be different





SEFT S.r.l.

Via Aperte, 195 - 41038 San Felice sul Panaro (MO) - Italy

tel. +39 0535 84544 - fax +39 0535 85585

e-mail: [seft@seft.it](mailto:seft@seft.it) PEC: [seft srl@legalmail.it](mailto:seft srl@legalmail.it)

[www.seft.it](http://www.seft.it)